

2023



GESTION DES EFFLUENTS
RAMPES D'ÉPANDAGE À PATINS

GESTION DES EFFLUENTS

RAMPES D'ÉPANDAGE À PATINS

**SPÉCIALISTE ET CONSEILLER DES
DISTRIBUTEURS DE MATÉRIEL AGRICOLE**

AGRIEST s'associe avec **BETEC** afin d'optimiser votre tonne à lisier, en l'équipant d'un outil d'épandage précis et fiable, répondant aux nouvelles normes d'épandage. A la fois robustes

et légères, les différents modèles de rampes d'épandage à patins sélectionnées par AGRIEST s'adaptent sur la majorité des marques et modèles de tonnes à lisier.



03

STYLO

04

S-LINE

06

M-LINE

08

L-LINE

10

AUTRES MODÈLES

14

ZOOM | OPTIONS

STYLO



Largeurs de rampes : 6, 7,5m, 9m
 1 boîtier hacheur OPTICUT PROFI
 Pression sur patin jusqu'à 10kg
 Adaptée aux tonnes à lisier de petite capacité
 Volume d'épandage 5000m³/an



Infos techniques/Modèle

STYLO 6.0

STYLO 7.5

STYLO 9.0

Largeur de travail
Nombres de tuyaux
Diamètre de tuyaux
Nombre de boîtiers hâcheurs
Temps d'ouverture/fermeture
Flux d'huile requis
Verrouillage de sécurité
Poids

6m
 24 ou 30
 38mm
 1
 12s/16s
 50L/min
 Hydraulique
 580 kg

7,5m
 24 ou 30
 38mm
 1
 12s/16s
 50L/min
 Hydraulique
 650 kg

9m
 30 ou 36
 38mm
 1
 17s/19s
 50L/min
 Hydraulique
 780 kg

Ref.

450567

450568

450569

Options

Broyeurs OPTICUT PROFI

Inclus

Fermeture manuelle des descentes par vanne à bille

450581

Fermeture pneumatique des descentes

451528

Boîtier de commande électrique SMART CONTROL 3 fonctions

Dépliage - repliage de la rampe / Abaissement - relevage de la rampe / Activation - coupure des boîtiers hacheurs

450595

Boîtier de commande électrique SMART CONTROL 5 fonctions

Dépliage - repliage de la rampe / Abaissement - relevage de la rampe / Activation - coupure des boîtiers hacheurs / Coupure des ailes de la rampes / Coupure des tronçons en bout d'ailes

450594

Feux de travail LED

450596

Feux de route

450597

Ouverture hydraulique de la vanne sur tonne

451529

Patin renforcé HARDOX démontable et support de tuyau caoutchouc

450599 x Nb tuyaux

Support standard d'assemblage rampe sur tonne

450600

Repliage des extensions boulonnées

-

451531

S-LINE



Largeurs de rampes
7,5m, 9m, 10,5m et 12m
1 boîtier hacheur OPTICUT PROFI
Pression sur patin de 8 à 12 kg
Adaptée aux tonnes à lisier de petites et moyennes capacités
Volume d'épandage 1000 m³ / an

<i>Infos techniques/Modèle</i>	<i>S-Line 7.5</i>	<i>S-Line 9.0</i>	<i>S-Line 10.5</i>	<i>S-Line 12.1</i>
<i>Largeur de travail</i>	7,5m	9m	10,5m	12m
<i>Nombres de tuyaux</i>	24 ou 30	30 ou 36	35 ou 42	40
<i>Diamètre de tuyaux</i>	38mm	38mm	38mm	38mm
<i>Nombre de boîtiers hacheurs</i>	1	1	1	1
<i>Temps d'ouverture/fermeture</i>	12s/16s	12 s/16s	17s/19 s	17 s/20s
<i>Flux d'huile requis</i>	50L/min	50L/min	60L/min	60L/min
<i>Verrouillage de sécurité</i>	Hydraulique	Hydraulique	Hydraulique	Hydraulique
<i>Poids</i>	700 kg	750 kg	850 kg	1000 kg
Options				
<i>Broyeurs OPTICUT PROFI</i>	<i>Inclus</i>			
<i>Système de verrouillage latéral de sécurité</i>	<i>Inclus</i>			
<i>Fermeture manuelle des descentes par vanne à bille</i>	450581			
<i>Fermeture pneumatique des descentes</i>	451528			
<i>Boîtier de commande électrique SMART CONTROL 3 fonctions</i> <i>Dépliage - repliage de la rampe</i> <i>Abaissement - relevage de la rampe</i> <i>Activation - coupure des boîtiers hacheurs</i>	450595			
<i>Boîtier de commande électrique SMART CONTROL 5 fonctions</i> <i>Dépliage - repliage de la rampe</i> <i>Abaissement - relevage de la rampe</i> <i>Activation - coupure des boîtiers hacheurs</i> <i>Coupure des ailes de la rampes</i> <i>Coupure des tronçons en bout d'ailes</i>	450594			
<i>Feux de travail LED</i>	450596			
<i>Feux de route</i>	450597			
<i>Ouverture hydraulique de la vanne sur tonne</i>	451529			
<i>Patin renforcé HARDOX démontable et support de tuyau caoutchouc</i>	450599 x Nb tuyaux			
<i>Support standard d'assemblage rampe sur tonne</i>	450600			

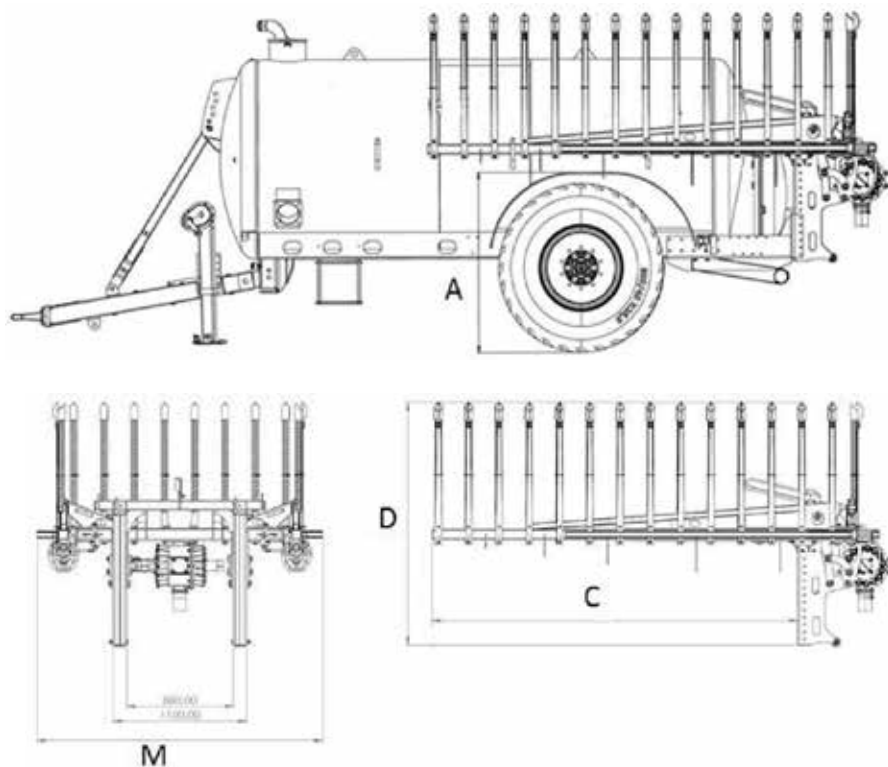

	A [mm]	B [mm] diamètre de la tonne	D [mm]	M [mm]	S-Line 7.5		S-Line 9.0		S-Line 10.5		S-Line 12.1	
					C [mm]	Ref.	C [mm]	Ref.	C [mm]	Ref.	C [mm]	Ref.
Type A	jusqu'à 1450	1350-1500	1950	2260	2850	450500	3520	450504		450508		450512
Type B	jusqu'à 1650	1500-1600	2060	2360	2570	450501	3270	450505		450509		450513
Type C	jusqu'à 1650	1600-1800	2060	2560	2470	450502	3170	450506	3850	450510	4550	450514
Type D	jusqu'à 1650	1800-2100	2060	2810	2345	450503	3045	450507	3795	450511	4495	450515

S-LINE

ZOOM
options
P 14-15



M-LINE



Largeurs de rampes : 7,5m, 9m, 10.5m et 12m
 1 boîtier hacheur OPTICUT PROFI
 Pression sur patin de 11 à 20kg
 Adaptée aux tonnes à lisier de moyenne capacité
 Volume d'épandage 5000m³/an

Infos techniques/Modèle	M-Line 7.5	M-Line 9.0	M-Line 10.5	M-Line 12.1
Largeur de travail	7,5m	9m	10,5m	12m
Nombres de tuyaux	24 ou 30	30 ou 36	35 ou 42	40
Diamètre de tuyaux	38mm	38mm	38mm	38mm
Nombre de boîtiers hacheurs	1	1	1	1
Temps d'ouverture/fermeture	12s/16s	12 s/16s	17s/19 s	17 s/20s
Flux d'huile requis	50L/min	50L/min	60L/min	60L/min
Verrouillage de sécurité	Hydraulique	Hydraulique	Hydraulique	Hydraulique
Poids	700 kg	750 kg	850 kg	1000 kg
Options				
Broyeurs OPTICUT PROFI	Inclus			
Système de verrouillage latéral de sécurité	Inclus			
Fermeture manuelle des descentes par vanne à bille	450581			
Fermeture pneumatique des descentes	451528			
Boîtier de commande électrique SMART CONTROL 3 fonctions Dépliage - repliage de la rampe Abaissement - relevage de la rampe Activation - coupure des boîtiers hacheurs	450595			
Boîtier de commande électrique SMART CONTROL 5 fonctions Dépliage - repliage de la rampe Abaissement - relevage de la rampe Activation - coupure des boîtiers hacheurs Coupure des ailes de la rampes Coupure des tronçons en bout d'ailes	450594			
Feux de travail LED	450596			
Feux de route	450597			
Ouverture hydraulique de la vanne sur tonne	451529			
Patin renforcé HARDOX démontable et support de tuyau caoutchouc	450599 x Nb tuyaux			
Support standard d'assemblage rampe sur tonne	450600			

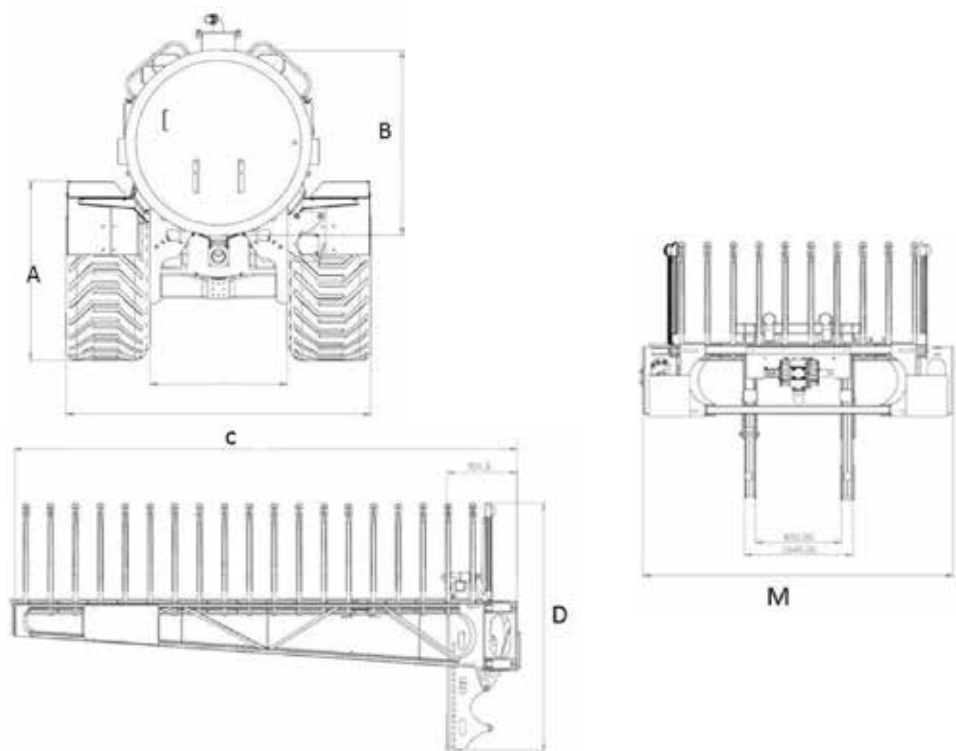

A [mm]	B [mm] diamètre de la tonne	D [mm]	M [mm]	M-Line 9.0		M-Line 10.5		M-Line 12.1	
				C [mm]	Ref.	C [mm]	Ref.	C [mm]	Ref.
Type A jusqu'à 1850	jusqu'à 1750	2490	2550	3800	450516	4550	450518	5300	450520
Type B jusqu'à 1850	jusqu'à 2100	2490	2980	3550	450517	4300	450519	5050	450521

M-LINE

ZOOM
options
P 14-15



L-LINE



Largeurs de rampes : 12, 15 et 18m
 2 boîtiers hacheurs OPTICUT PROFI
 Pression sur patin de 11 à 20kg
 Adaptée aux tonnes à lisier de grande capacité
 Volume d'épandage 8000m³/an

<i>Infos techniques/Modèle</i>	<i>L-Line 12.2</i>	<i>L-Line 15.2</i>	<i>L-Line 18.2</i>
<i>Largeur de travail</i>	12m	15m	18m
<i>Nombres de tuyaux</i>	48 ou 40	50 ou 60	60 ou 70
<i>Diamètre de tuyaux</i>	38mm	38mm	38mm
<i>Nombre de boîtiers hacheurs</i>	2	2	2
<i>Temps d'ouverture/fermeture</i>	18s/22s	22s/25s	25s/30s
<i>Flux d'huile requis</i>	80L/min	80L/min	80L/min
<i>Verrouillage de sécurité</i>	Hydraulique	Hydraulique	Hydraulique
<i>Poids</i>	1250 kg	1300 kg	1400 kg
<i>Options</i>			
<i>Broyeurs OPTICUT PROFI</i>		Inclus	
<i>Système de verrouillage latéral de sécurité</i>		Inclus	
<i>Fermeture manuelle des descentes par vanne à bille</i>		450581	
<i>Fermeture pneumatique des descentes</i>		451528	
<i>Boîtier de commande électrique SMART CONTROL 3 fonctions</i> Dépliage - repliage de la rampe Abaissement - relevage de la rampe Activation - coupure des boîtiers hacheurs		450595	
<i>Boîtier de commande électrique SMART CONTROL 5 fonctions</i> Dépliage - repliage de la rampe Abaissement - relevage de la rampe Activation - coupure des boîtiers hacheurs Coupure des ailes de la rampe Coupure des tronçons en bout d'ailes		450594	
<i>Feux de travail LED</i>		450596	
<i>Feux de route</i>		450597	
<i>Ouverture hydraulique de la vanne sur tonne</i>		450529	
<i>Patin renforcé HARDOX démontable et support de tuyau caoutchouc</i>		450599 x Nb tuyaux	
<i>Fermeture de l'extension 1,5m manuelle</i>	-		450593
<i>Fermeture de l'extension 1,5m hydraulique</i>	-		451530
<i>Système anti-collision de l'extension 1,5m par ressort</i>	-		450578
<i>Support standard d'assemblage rampe sur tonne</i>			450600

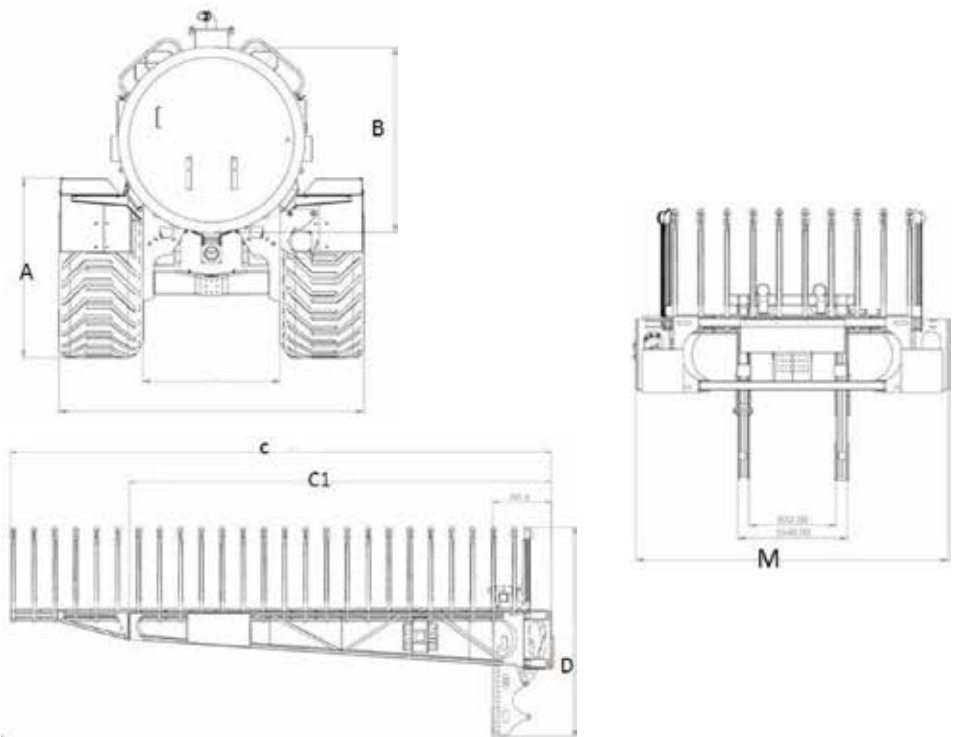

	A [mm]	B [mm] diamètre de la tonne	D [mm]	M [mm]	L-Line 12.2		L-Line 15.2		L-Line 18.2		
					C [mm]	Ref.	C [mm]	Ref.	C1 [mm]	C [mm]	Ref.
Type A	jusqu'à 1700	jusqu'à 1750	2490	2550	4830	450522	6250	450526	4830	7750	450530
Type B	jusqu'à 1700	jusqu'à 2100	2490	2980	5060	450523	6480	450527	5060	7980	450531
Type C	jusqu'à 2100	jusqu'à 1750	2710	2550 Pneus 30,5"	4830	450524	6250	450528	4830	7750	450532
Type D	jusqu'à 2100	jusqu'à 2100	2710	2980 Pneus 30,5"	5060	450525	6480	450529	5060	7980	450533

L-LINE

ZOOM
options
p. 14-15



AUTRES MODÈLES



V-TRAIL



Largeurs de rampes :

9, 10.5, 12, 13.5, 15m

Force de travail sur patin jusqu'à 20kg

Correcteur de dévers pour terrains pentus

Feux de route



AUTRES MODÈLES



X-TRAIL



Largeurs de rampes : **9, 10.5, 12, 15, 18, 21m**
Force de travail sur patin jusqu'à 30kg
Feux de route

X-TRAIL PLUS



Largeurs de rampes : **9, 10.5, 12, 15, 18, 21m**
Dépliage et repliage mécaniques



AUTRES MODÈLES

B **BETEC**

Jusqu'à 12m

Dédiées à l'épandage sans tonne



MOUNTY & MOUNTY PRO

Jusqu'à 6m

Pour petites et anciennes tonnes
Dédiées aux terrains montagneux
Repliage vertical
Adaptées aux tonnes surbaissées



AUTRES MODELES



CAMELEON

Largeurs de rampes: **15, 18, 21, 24m**
Dépliage et repliage mécaniques
Jusqu'à 4 boîtiers hacheurs



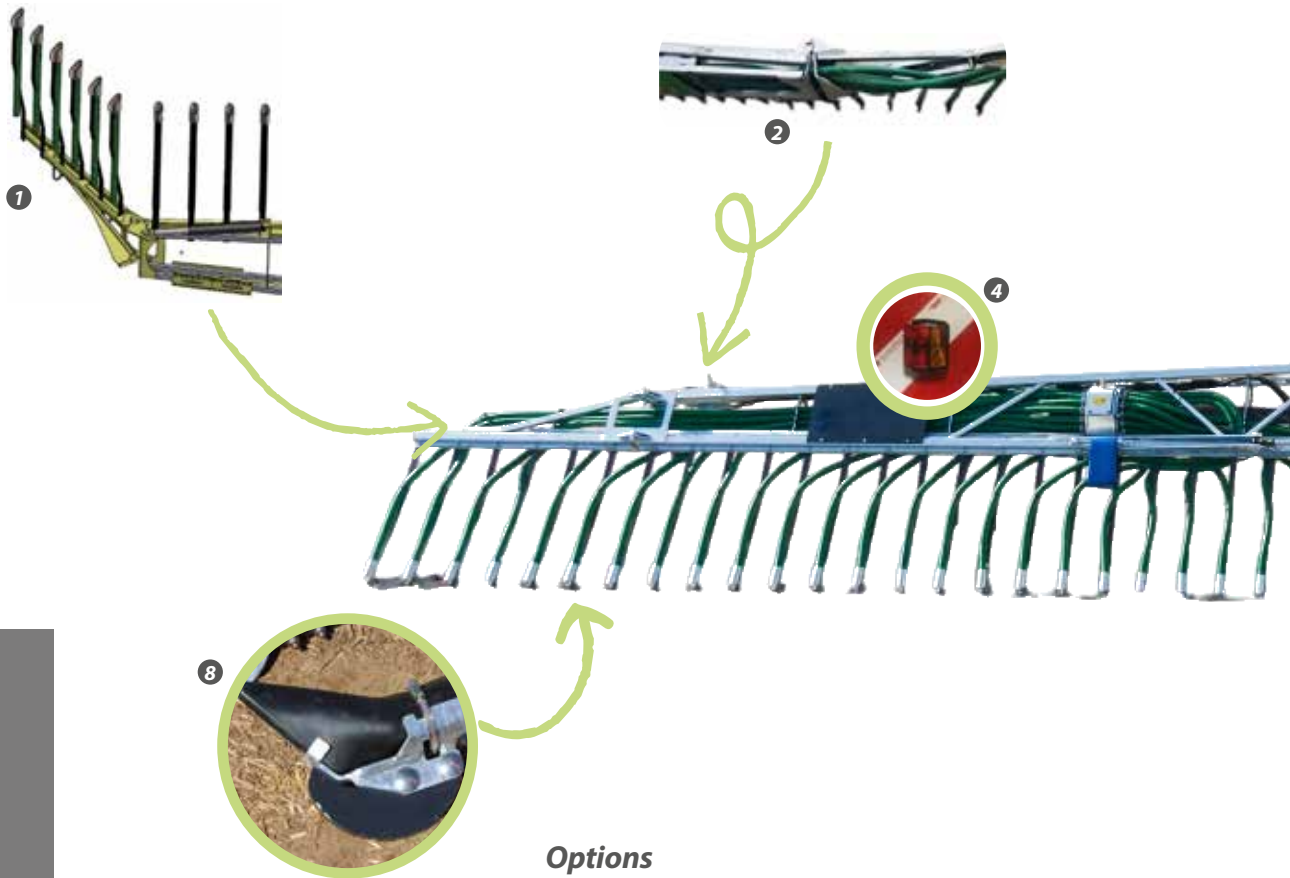

Options

- ❶ **Fermeture de l'extension 1,5m manuelle ou hydraulique**
- ❷ **Système anti-collision de l'extension 1,5m par ressort**
- ❸ **Feux de travail LED**
- ❹ **Feux de route**
- ❺ **Ouverture hydraulique de la vanne sur tonne**
- ❻ **Fermeture pneumatique des descentes**
- ❼ **Fermeture manuelle des descentes par vanne à bille**
- ❽ **Patin renforcé HARDOX démontable et support de tuyau caoutchouc**
- ❾ **Boitier de commande électrique SMART CONTROL 3 fonctions**
 - Dépliage - repliage de la rampe
 - Abaissement - relevage de la rampe
 - Activation - coupure des boitiers hacheurs
- Boitier de commande électrique SMART CONTROL 5 fonctions**
 - Dépliage - repliage de la rampe
 - Abaissement - relevage de la rampe
 - Activation - coupure des boitiers hacheurs
 - Coupure des ailes de la rampes
 - Coupure des tronçons en bout d'ailes
- ❿ **Repliage manuel des extensions de 7,5m à 6m**
- ⓫ **Support standard d'assemblage rampe sur tonne**
2 fixations buses + 2 tirants hauts

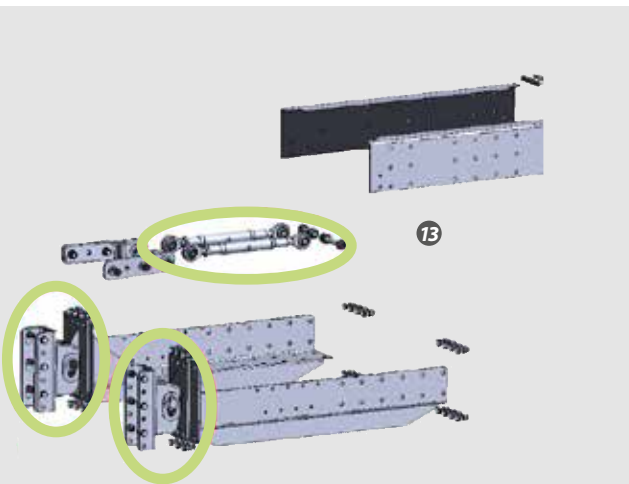

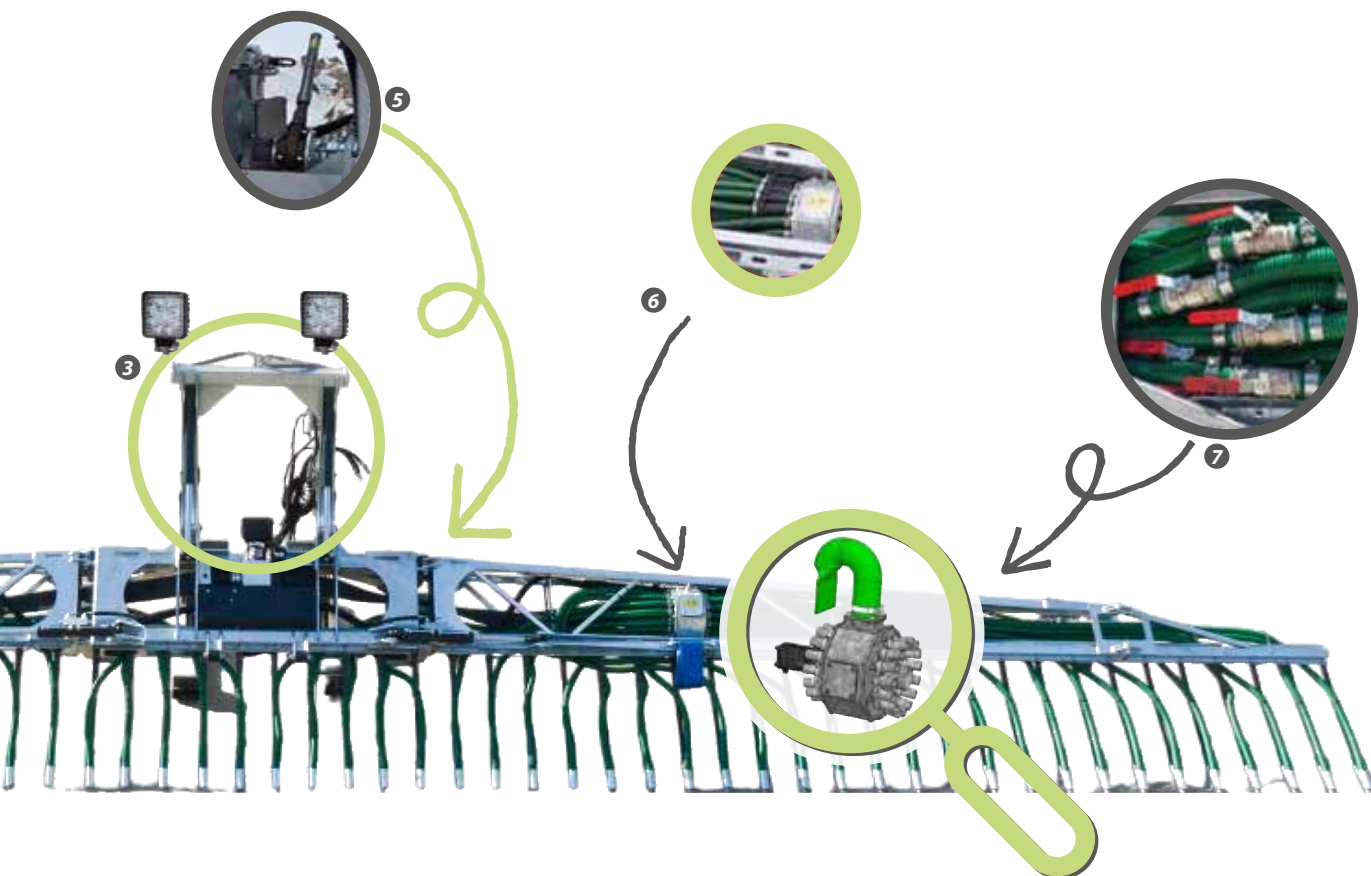

ACCÉLÉRATEUR DE POMPAGE TURBOFILLER



BRAS DE POMPAGE FRONTAL





AGRIEST
Z.A. de la Maze
FR - 70360 SCEY SUR SAÔNE



contact@agriest.com



+ 33 (0)3 84 92 76 76